



KREIDLER
SERVICE

KUNDENDIENST

Anbauanleitung für Kreidler-Fahrtrichtungsanzeiger BL-599

Gültig für Baumuster

RS	ABE	6493 d
		6493 e
RSH		7448 c
		7448 d
TM		5366 f

Vorarbeiten

Sitzbank, Gepäckträger und Kraftstoffbehälter abnehmen. Federbeine aus den oberen Halterungen lösen und nach hinten schwenken. Typenschild entfernen und gemäß Bild 1 mit Hilfe von zwei Kerbnägeln wieder befestigen. Alte Befestigungs Löcher vom Typenschild mit Kerbnägeln verschließen. In Bild 1 schraffierte Fläche der Rahmenbrücke (links und rechts) absägen, Kanten entgraten und nachlackieren. Trocken vorgeladene Batterie aus Trägerplatte entfernen und mit Akkumulatoren-Säure (Dichte 1,28) bis zur Säurestandsmarkierung befüllen, Batterie ist jetzt frühestens nach 20 Minuten betriebsbereit.



Bild 1

Je 2 Löcher (4ϕ links und rechts, Bild 2) für Haltebleche 27 (vgl. dazu auch Bild 4) bohren. Haltebleche mit je 2 Blechschauben $4,8 \times 16$ Pos. 28 befestigen, Trägerplatten 30 in Haltebleche einhängen, je 1 Loch 5ϕ unten bohren und Platten mit Blechschaube $6,3 \times 19$ Pos. 32 festschrauben.

Verdrahten mit MHKZ-Anlage

Beide Motorverkleidungen und Saugschalldämpfer vom Vergaser entfernen. Schaltgerätehalter kompl. der MHKZ-Anlage vom Rahmen lösen. Die beiden Kabelenden schwarz und grün/rot des (Haupt-) Kabelstrangs für Blinkanlage 16 von der rechten Fahrzeugseite her unterhalb des Kupplungsbowdenzuges zur Lüsterklemme über dem Zündergehäuse führen - das längere Ende des Kabelstrangs für Blinkanlage zeigt dabei in Richtung Rücklicht. Schwarzes und grün/rotes Kabelende an Lüsterklemme gleichfarbig anschließen. Schaltgerätehalter wieder montieren.

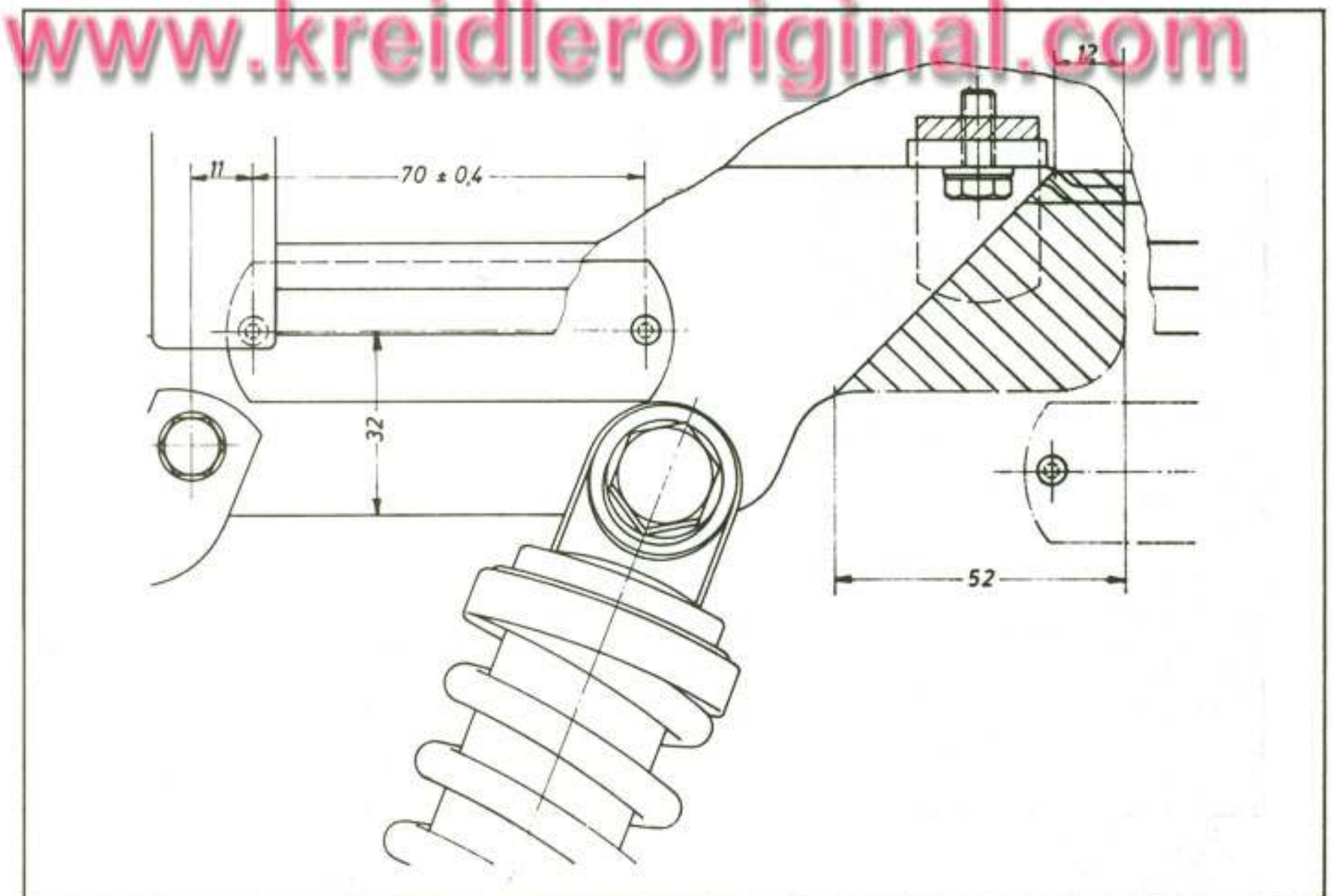
Blinkerhalter hinten 8

Hinteres Ende des Kabelstrangs für Blinkanlage mit dem bereits vorhandenen Rücklichtkabel gleichlaufend unter dem Kotflügel verlegen.

Schablone 1 mit Radiusseite an Rücklicht anlegen, 3 Löcher für hinteren Blinkerhalter 8 ankörnen. Kabeltülle 15 im Loch $\phi 15,5$ montieren und Kabelenden vom Kabelstrang für Blinkanlage 16 durchstecken. Kabel für Blinkleuchten vom hinteren Blinkerhalter 8 mit neuem Kabelstrang gleichfarbig zusammenstecken. Massekabel 12 durch Gummitülle im Kotflügel führen. Grundierte Abdeckkappe 10 auflegen und Schrauben M 6 Pos. 9 durch Abdeckkappe und Blinkerhalter stecken, dabei beachten, daß Kabel oberhalb der Schrauben liegen. Kabelschuh 12 vom Massekabel befestigen, Kabelschuh muß zwischen Zahnscheibe 11 und Unterlegscheibe 13 liegen, Muttern M 6 Pos. 14 festziehen.



Bild 2

Blinkerschalter 19

Gewindebohrung M 5 zur Montage des Sockels 17 für Blinkerschalter 19 auf Gasdrehgriffgehäuse nach Bild 3 je nach Gehäuseausführung anbringen.

Kabelstrang für Blinker am Schalter anschließen.

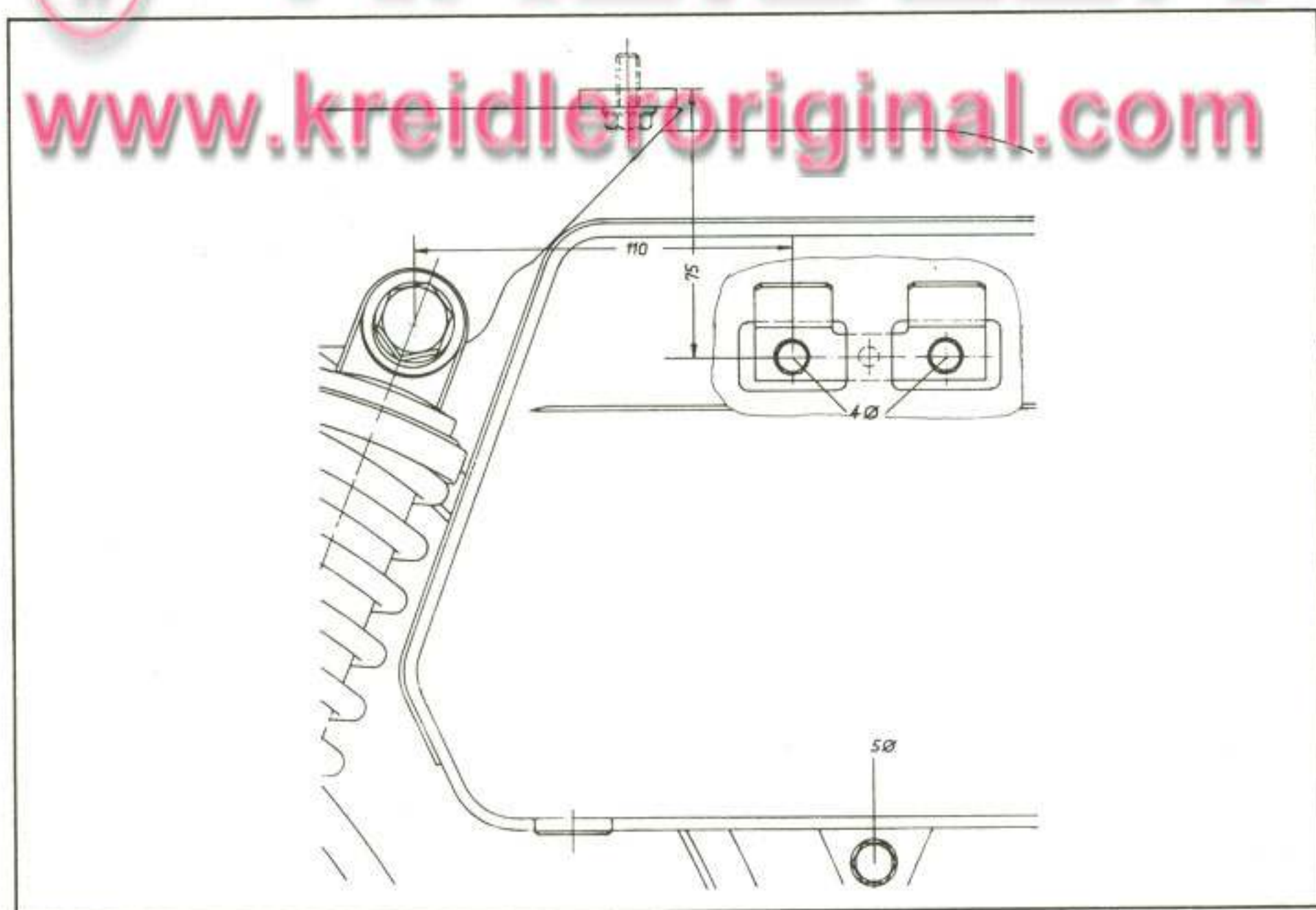
Kabel	schwarz/grün	an Klemme R (rechts)
Kabel	schwarz/weiß	an Klemme L (links)
Kabel	schwarz/weiß/grün	an Klemme bei der Kabeldurchführung, die keine Bezeichnung hat.

Steckerende des Kabelstrangs durch Kabelführung des Schaltersockels ziehen. Sockel auf Gasdrehgriffgehäuse mit M 5 Schraube Pos. 18 befestigen. Blinkerschalter mit Sockel verschrauben.

Gasdrehgriff komplett mit Bremshebel auf Lenker montieren.

Bremsseilzug oben und Gaszug unten einhängen.



Bild 3

Zusammenstellungszeichnung Blinkanlage

- | | | | |
|----|--|----|---------------------------------------|
| 1 | Spannband | 19 | Blinkerschalter |
| 2 | Batterie | 20 | Schutzkappe |
| 3 | Gleichrichter | 21 | Rundsteckverteiler |
| 4 | Sicherung im Kabelverbinder | 22 | Kabelstrang vom Blinkerschalter |
| 5 | Kabel vom Blinkgeber zum Blinkerschalter | 23 | Schutzkappe |
| 6 | Kurzschlußkabel von Lüsterklemme zum Zündschloß | 24 | Kabelstrang zu Kontroll-Leuchten |
| 7 | Bremslichtkabel von Lüsterklemme zum Gleichrichter | 25 | Sechskantschraube M 6 x 22 mit Mutter |
| 8 | Blinkerhalter hinten | 26 | Blinkerhalter vorn |
| 9 | Sechskantschraube M 6 x 22 | 27 | Halteblech |
| 10 | Abdeckkappe | 28 | Blechschaube 4,8 x 16 |
| 11 | Zahnscheibe | 29 | Zündschloß |
| 12 | Kabelschuh | 30 | Trägerplatte |
| 13 | Unterlegscheibe | 31 | Blinkgeber |
| 14 | Mutter M 6 | 32 | Blechschaube 6,3 x 19 |
| 15 | Tülle | 33 | Kunststoffschrauben |
| 16 | Kabelstrang für Blinkanlage | 34 | Überlaufschlauch |
| 17 | Blinkerschaltersockel | 35 | Keder |
| 18 | Senkschraube | 36 | Deckel |

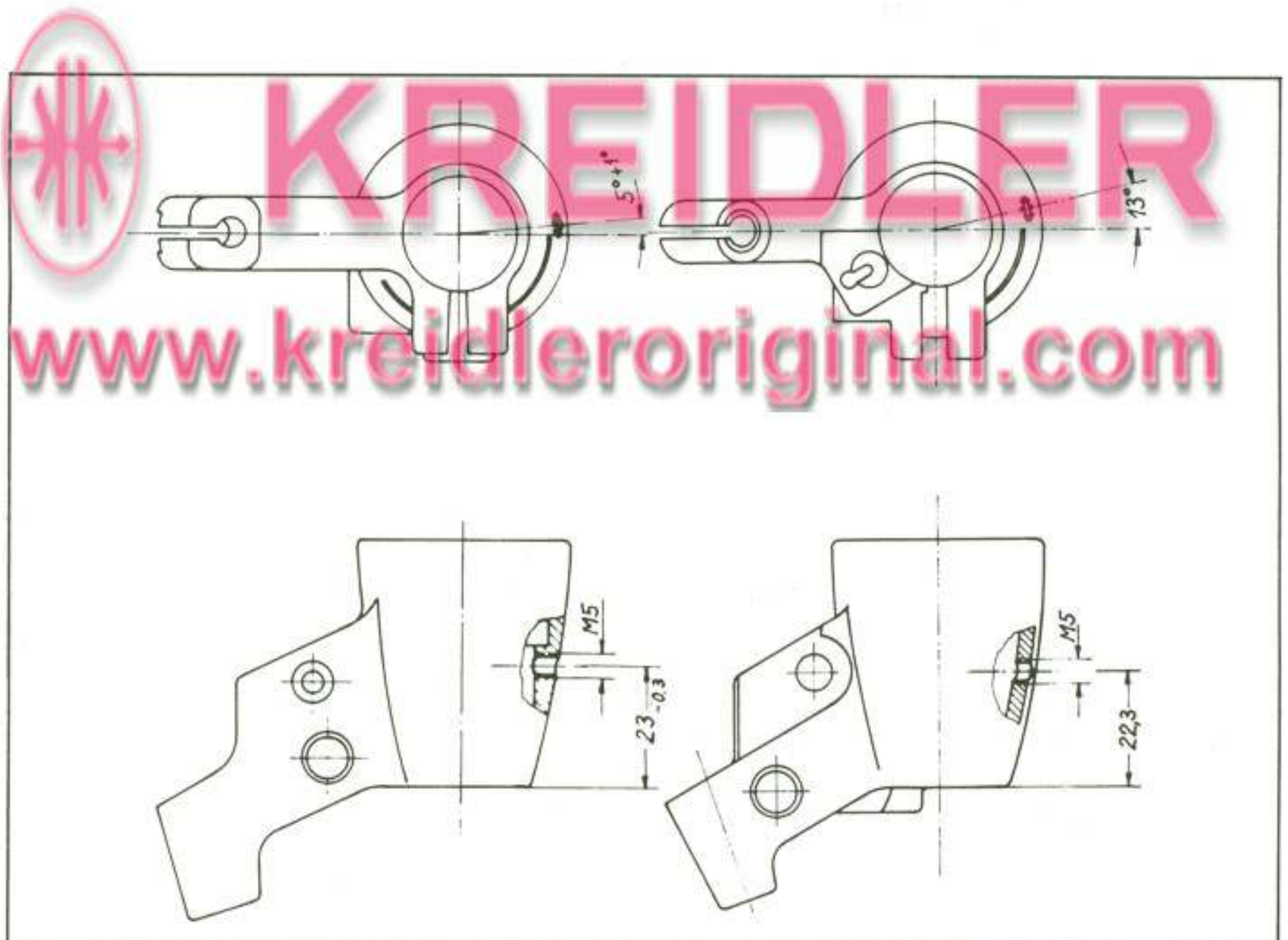
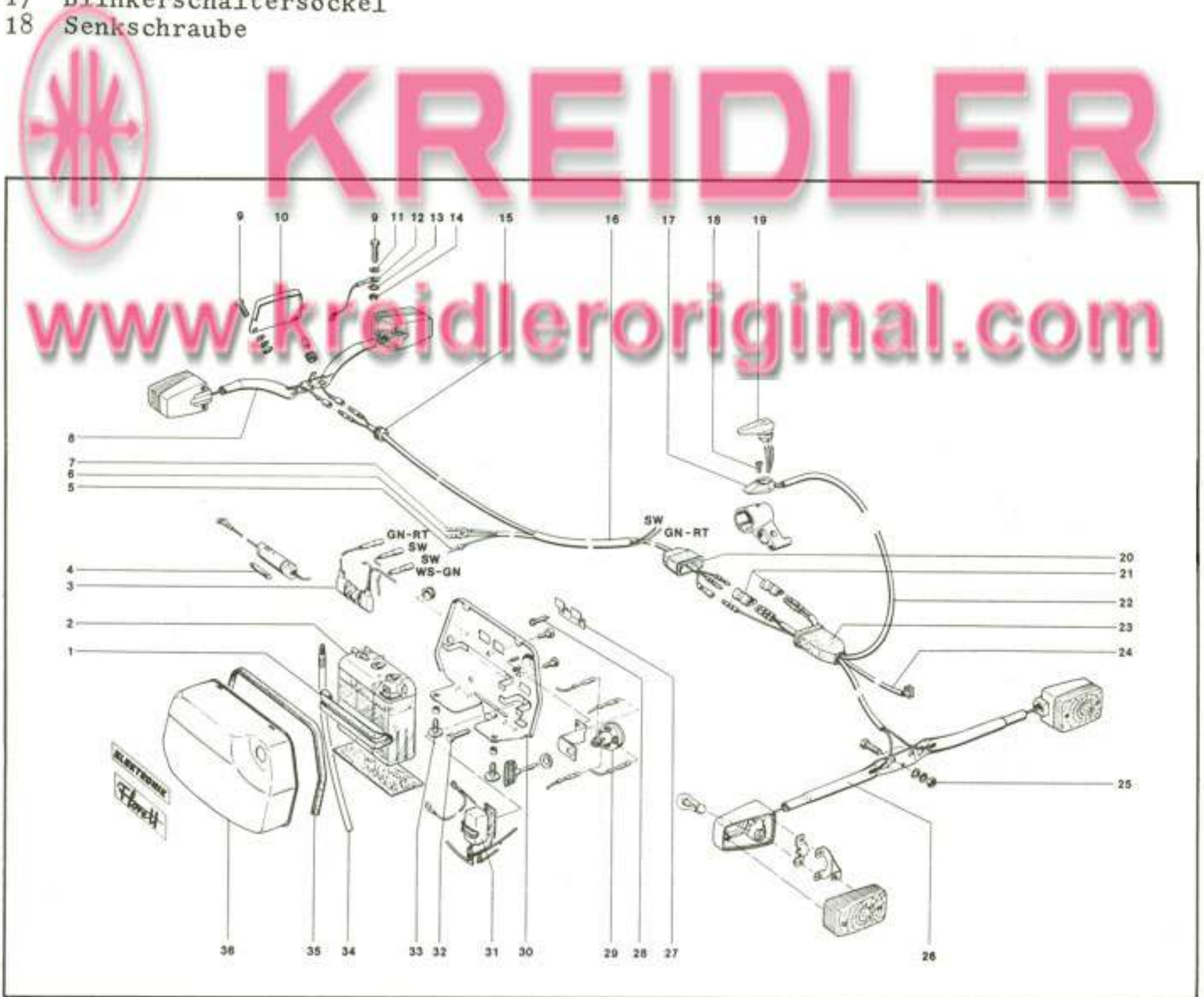

Blinkerhalter vorn 26

Scheinwerfer abnehmen, Scheinwerfereinsatz herausziehen, keine Kabel abklemmen. Schnarre abschrauben.

Bei kurzem Scheinwerfer Befestigungsschrauben 25 der Schnarre M 6 x 12 durch M 6 x 22 ersetzen.

Zusammenbau-Reihenfolge:

Schnarre, Zahnscheibe, Mutter, Blinkleuchtenhalter, Scheibe, Federscheibe, Mutter

Bei langem Scheinwerfer 2 Löcher 7 mm \varnothing nach Schablone ankörnen und bohren. Ursprüngliche Bohrungen mit Klebestreifen verschließen. Schnarre und Blinkerhalter an neu gebohrten Löchern mit Hilfe der Schrauben 25 M 6 x 22 montieren, Zusammenbau-Reihenfolge wie bei kurzem Scheinwerfer. Schwarzes Kurzschlußkabel, das vom Zündschloß bzw. Kurzschlußknopf kommt, stillegen. Scheinwerfer mit Einsatz wieder verschließen.

Rundsteckverteiler 21

Baumuster ohne Cockpit.

Nach StVZO ist die Installation von Blinkerkontrolleuchten nicht bindend vorgeschrieben. Der Kabelstrang zu den Kontrolleuchten hat bei Baumustern, die nicht mit Cockpit ausgerüstet sind, keine Funktion.

Baumuster mit Cockpit.

Cockpitdeckel abnehmen, dazu die 2 Stoppmuttern SW 7 abschrauben. In Blinkerkontrolleuchten je 1 Glühbirne 1,2 Watt montieren.

Kabelstrang für Kontrolleuchten 24 mit Flachstecker anschließen:

blau/weiß für Blinkerkontrolle links
blau/grün für Blinkerkontrolle rechts

Cockpitdeckel wieder montieren, Scheinwerfer befestigen.

Kabelstrang 24 zusammen mit dem Kabelstrang vom Blinkerschalter 22 und dem Kabelstrang vom Blinkerhalter 26 unter den Tank verlegen, durch die lange Hälfte der Schutzkappe 23 führen und an Rundsteckverteilern 21 mit den Steckern des Hauptkabelstrangs 16, die durch die kurze Hälfte der Schutzkappe 20 geführt sind, wie folgt zusammenstecken:

Stecker des Kabelstrangs
für Blinklicht 16

Stecker vom Blinkerhalter 26
vom Blinkerschalter 22
und Cockpit 24

schwarz/weiß
von Blinker hinten links

1 x schwarz/weiß Blinker vorne links
1 x schwarz/weiß Blinkerschalter
1 x blau/weiß Kontrolleuchte links -
nur bei Cockpit

schwarz/grün
von Blinker hinten rechts

1 x schwarz/grün Blinker vorne rechts
1 x schwarz/grün Blinkerschalter
1 x blau/grün Kontrolleuchte links -
nur bei Cockpit

schwarz/weiß/grün
stromführendes Kabel
vom Blinkgeber 31 (Klemme 49a)

schwarz/weiß/grün
zum Blinkerschalter

Trägerplatte 30

Batterie 2 auf Trägerplatte setzen, mit Spannband 1 sichern, Überlaufschlauch 34 aufsetzen.

Die 3 Kabel des Kabelstrangs für Blinkanlage 16 mit denen der vormontierten Trägerplatte 30 farbgleich zusammenstecken.

schwarz 6 = Kurzschluß (von Lüsterklemme zum Zündschloß)
grün/rot 7 = Bremslicht (von Lüsterklemme zum Gleichrichter)
schwarz/weiß/grün 5 = vom Blinkgeber zum Blinkerschalter

Funktionskontrolle

1. Sicherung ist im Kabelverbinder 4
2. Gleichrichteranschlüsse, Klemme 51 Generator
Klemme 53 Batterie
3. Batterieanschlüsse, rotes Kabel +
braunes Kabel -
4. Blinker links in Ordnung
Blinker rechts in Ordnung

Endmontage

Tank, Sitzbank, Gepäckträger wieder montieren,
Deckel 36 für Trägerplatte 30 mit Keder 35 aufsetzen und mit Kunststoffschrauben 33 festschrauben.

